

**Specifications / Technische Daten /
Caractéristiques Techniques / Especificaciones /
Caratteristiche Tecniche / Specificationer**

Rated operational voltage (U₀)

Nenn-Betriebsspannung / Tension de fonctionnement nominale /
Tensión de alimentación / Tensione di alimentazione /
Nominelt spændingsområde

Ripple included

Einschl. Restwelligkeit / ondulation incluse / ondulación incluida /
ripple incluso / inkl. ripple

24 VDC (24 VCC) ± 20%

Ripple

Restwelligkeit / Ondulation / Ondulación / Ripple / Ripple

≤ 10%

Rated operational current (I₀)

Nenn-Stromaufnahme / Courant de fonctionnement nominal /
Intensidad de salida / Corrente di carico / Max. strøm

10 mA, approx. / ca. / environ / apr. / appross. / ca.

Connection

Anschluss / Raccordement / Conexión / Connessioni / Tilslutning

9-pole D-Sub (RS232) and screw terminals
9-poliger D-Sub-Anschluss (RS232) und Schraubklemmen
Connecteur 9-pôles D-Sub (RS232) et bornes à vis
D-Sub de 9 polos (RS232) y terminales a tornillo
D-Sub a 9 poli (RS232) e terminali a vite
9-polet D-Sub (RS232) og skrueterminaler

No galvanic isolation

Keine galvanische Trennung / Pas d'isolation galvanique /
Sin aislamiento galvánico / Senza isolamento galvanico /
Ingen galvanisk adskillelse

Distance of transmission

Übertragungsstrecke / Distance de transmission /
Distancia de transmisión / Distanza di trasmissione / Sendeafstand

≤ 1000 m

Operating temperature

Umgebungstemperatur, Betrieb / Température en fonctionnement /
Temperatura ambiente, trabajo / Temperatura di funzionamento /
Omgivelsestemperatur, drift

0° --> 50°C (32° --> +122°F)

Ultrasonic

Ultraschall / Capteur ultrasonique / Ultrasonidos /
Sensori ad ultrasuoni / Ultrasonisk

Converter, RS232 to RS485

Schnittstellenmodul RS232 zu RS485 /
Convertisseur, RS232 vers RS485 / Convertidor,
RS232 a RS485 / Convertitore, RS232 - RS485 /
Omskifter, RS232 til RS485



User Manual

Bedienungsanleitung / Manuel de l'utilisateur / Manual
del Usuario / Manuale d'istruzione / Brugervejledning

CARLO GAVAZZI

CARLO GAVAZZI INDUSTRI A/S

Over Hadstenvej 40, DK-8370 Hadsten
Phone +45 89606100, Fax +45 86982522

Certified in accordance with ISO 9001
Gerätehersteller mit dem ISO 9001/EN 29 001 Zertifikat
Une société qualifiée selon ISO 9001
Empresa que cumple con ISO 9001
Certificato in conformità con l'ISO 9001
Kvalificeret i overensstemmelse med ISO 9001

MAN UCC MUL 10 11.02

15-029-109

**Dimensions / Abmessungen / Dimensions /
Dimensiones / Dimensioni / Dimensioner**

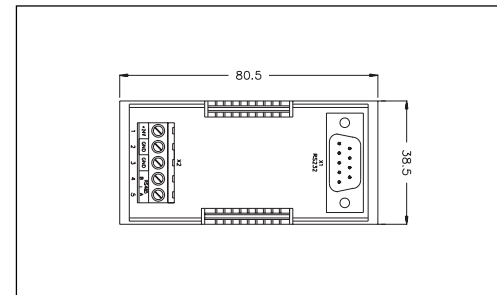

Wiring Diagram

Schaltbild / Schéma de Câblage / Diagrama de Conexiones / Collegamenti Elettrici / Forbindelsesdiagram

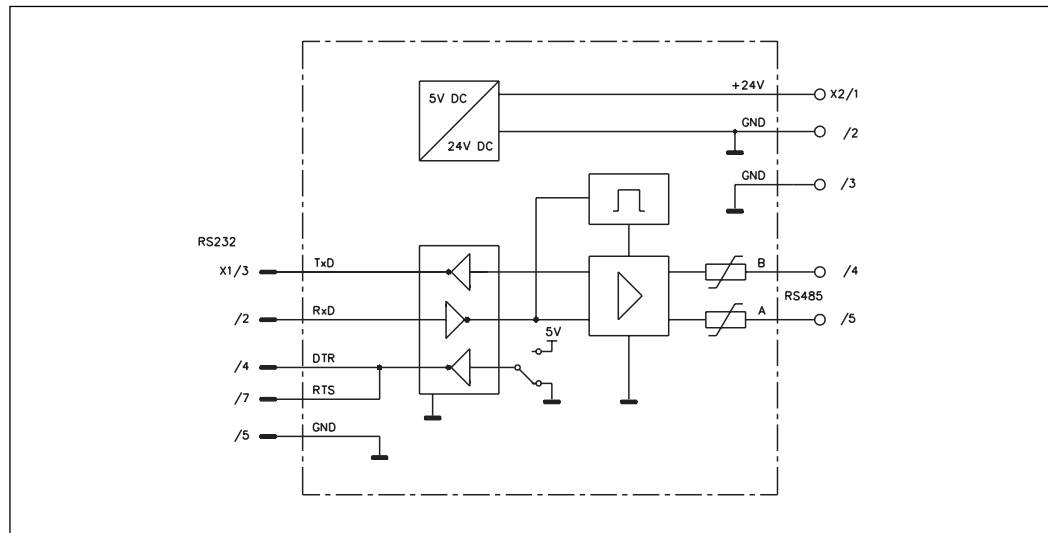

Installation

English

To supply the converter connect screw terminal 2 to ground (GND) and screw terminal 1 to +24 VDC. According to the wiring diagram, make the RS232 connections to the computer (9-pole D-sub) and the RS485 connections to the sensor (screw terminals).

If suitable, mount the converter on a DIN-rail.

Installation

Français

Pour alimenter le convertisseur, raccorder la borne à vis (2) à la masse (GND) et la borne à vis (1) au +24 Vcc. Raccorder les liaisons RS232 à l'ordinateur (D-sub 9 pôles) et les liaisons RS485 au détecteur (bornes à vis) selon les directives du schéma de câblage.

Le cas échéant, monter le convertisseur sur un rail DIN.

Installation

Deutsch

Zur Versorgung des Schnittstellenmoduls Klemme 2 an Erde (0 Volt) und Klemme 1 an +24 V DC anschließen. Anschließend sind die RS232-Anschlüsse zum Computer (9-poliger D-Sub-Verbindungstyp) und die RS485-Anschlüsse zum Sensor (Schraubklemmen) gemäß dem Schaltbild vorzunehmen.

Je nach Anwendungsbedarf kann das Schnittstellenmodul auf DIN-Schiene montiert werden.

Instalación

Español

Para alimentar el convertidor, conecte el terminal a tornillo 2 a tierra y el terminal a tornillo 1 a +24 VCC. Tal como se indica en el diagrama de conexiones, debe realizar las conexiones RS232 al ordenador (conector Sub-D de 9 patillas) y las conexiones RS485 al sensor (terminales a tornillo).

Si se precisa, puede montar el convertidor en un carril DIN.

Installazione

Italiano

Per alimentare il convertitore collegare a terra (GND) il terminale a vite 2 e collegare il terminale a vite 1 a +24 VCC. Collegare RS232 al computer (D-sub a 9 poli) e collegare RS485 al sensore (terminali a vite) in modo conforme allo schema dei collegamenti elettrici.

Se possibile montare il convertitore su guida DIN.

Installation

Dansk

For at forsyne omskifteren skal skrueterminal 2 forbindes til jord (GND), mens skrueterminal 1 skal forbindes til +24 V DC. RS232-tilslutningerne til computeren (9-polet D-Sub-stik) og RS485-tilslutningerne til aftasteren (skrueterminaler) skal foretages i henhold til ledningsdiagrammet.

Monter omskifteren på en DIN-skinne, hvis dette kan lade sig gøre.