

**Wiring Diagram / Schaltbild / Schéma de Câblage / Diagrama de Conexiones / Collegamenti Elettrici / Forbindelsesdiagram**

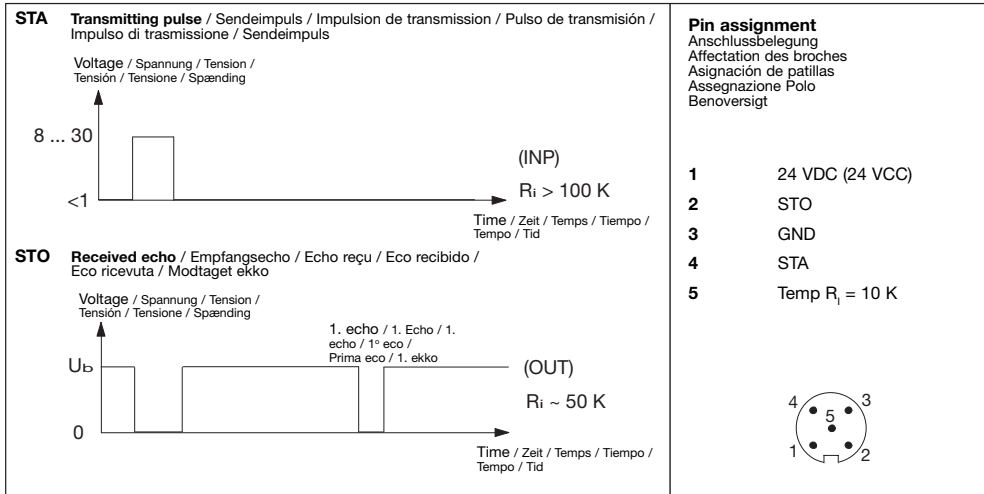

**Detection Range / Erfassungsbereich / Distance de détection / Distancia de detección / Distanza di attivazione / Tasterafstand**

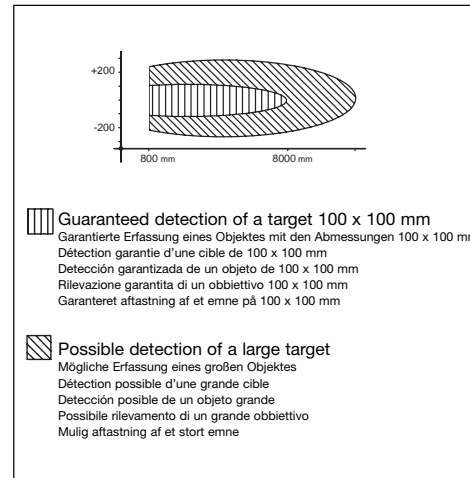

**Ultrasonic**  
Ultraschall / Ultrasonique / Ultrasonidos / Sensori ad ultrasuoni / Ultrasonisk

**Sensor Head, Diffuse**  
Detektionskopf, Abstandssensor  
Tête de détection, réflexion directe objet  
Cabeza de sensor, detección directa  
Testina di rilevamento, a riflessione  
Tastehoved, diffus



**User Manual**  
Bedienungsanleitung / Manuel de l'utilisateur / Manual del Usuario / Manuale d'istruzione / Brugerhåndbog



**Installation Hints / Installationshinweise / Conseils d'Installation / Normas de Instalación / Consigli per l'Installazione / Installationsråd og -vink**

<i>To avoid interference from inductive voltage/ current peaks, separate the prox. switch power cables from any other power cables, e.g. motor, contactor or solenoid cables</i>	<i>Relief of cable strain</i> The cable should not be pulled	<i>Protection of the sensing face</i> A proximity switch should not serve as mechanical stop	<i>Switch mounted on mobile carrier</i> Any repetitive flexing of the cable should be avoided
<i>Um Störungen durch induktive Spannungs-/Stromspitzen zu vermeiden, Kabel der Näherungsschalter getrennt von anderen stromführenden Kabeln halten</i>	<i>Schutz vor Überdehnung des Kabels</i> Nicht am Kabel ziehen	<i>Schutz der Sensorfläche des Schalters</i> Näherungsschalter nicht als mechanischen Anschlag verwenden	<i>Mobiler Näherungsschalter</i> Wiederholtes Biegen des Kabels vermeiden
<i>Pour éviter les interférences issues des pics de tension et/ou des courants inductifs, veiller à toujours faire cheminer séparément les câbles d'alimentation des détecteurs de proximité et les câbles d'alimentation des moteurs, contacts ou solénoïdes</i>	<i>Tension des câbles</i> Eviter toute contrainte en traction du câble	<i>Protection de la face de détection du détecteur</i> Ne jamais utiliser un détecteur de proximité en tant que butée mécanique	<i>Détecteur monté sur support mobile</i> Eviter toute répétition de courbure dans le cheminement du câble
<i>Para evitar interferencias de tensión inductiva/ picos de intensidad se deben separar los cables del sensor del resto de los cables de alimentación tales como cables de motor, contactores o solenoides</i>	<i>Alivio de la tensión del cable</i> No se debe tirar del cable	<i>Protección de la cara de detección</i> Un sensor de proximidad nunca debe funcionar como tope mecánico	<i>Conector montado sobre portadora móvil</i> Evitar doblar el cable repetidas veces
<i>Al fine di evitare interferenze di tipo elettrico, separare i cavi di alimentazione del sensore di prossimità dai cavi di potenza</i>	<i>Posizione del cavo</i> Il cavo non deve essere teso	<i>Protezione della parte sensibile del sensore</i> I sensori di prossimità non devono essere usati per bloccaggi meccanici	<i>Sensore installato su pedana mobile</i> Evitare qualsiasi flessione ripetuta del cavo
<i>For at undgå støjindflydelse fra induktive strøm-/spændingsspidser skal aftasterkablet adskilles fra andre kraftkabler, f.eks. fra motorer, transformatorer og magnetventiler</i>	<i>Aftastning af kabel</i> Der bør ikke trækkes i kablet	<i>Beskyttelse af følerens tasteflade</i> En aftaster bør ikke anvendes som mekanisk stop	<i>Aftaster monteret på bevægeligt underlag</i> Gentagne bøjninger af kablet bør undgås

**Dimensions / Abmessungen / Dimensions / Dimensiones / Dimensioni / Dimensioner**

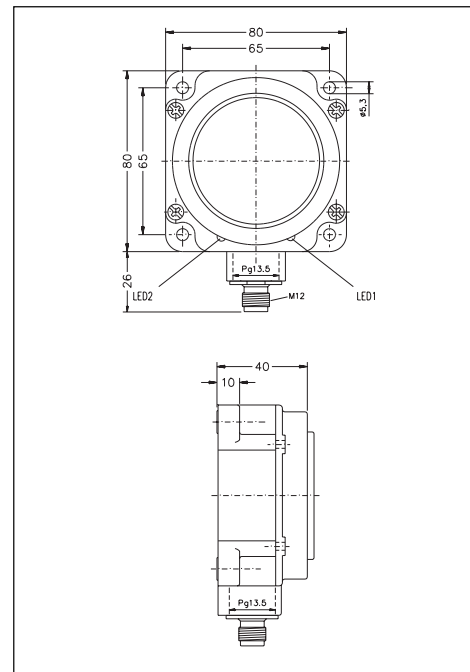

**CARLO GAVAZZI INDUSTRI A/S**  
Over Hadstenvvej 40, DK-8370 Hadsten  
Phone +45 89606100, Fax +45 86982522

*Certified in accordance with ISO 9001  
Gerätehersteller mit dem ISO 9001/EN 29 001 Zertifikat  
Une société qualifiée selon ISO 9001  
Empresa que cumple con ISO 9001  
Certificato in conformità con l'ISO 9001  
Kvalificeret i overensstemmelse med ISO 9001*

MAN UC80CND80 MUL 10 11.02

## Installation

English

### 1. Mounting the sensor

Mount the sensor in the required position pointing at the target and make sure that the distance to the target is within the range of the sensor.

### 2. Supplying the sensor

The sensor is supplied by the evaluation unit UCEU 80-1. Pin 3 connected to ground (0 VDC) and pin 1 connected to +24 VDC.

### 3. Programming the sensor

All programming is made by the evaluation unit UCEU 80-1. Refer to the manual for this unit.

## Installation

Français

### 1. Montage du capteur

Installer le capteur selon la position requise en l'orientant vers la cible et en s'assurant que la distance à la cible se trouve bien à l'intérieur des limites de la plage de détection du capteur.

### 2. Alimentation du détecteur

Le détecteur est alimenté par le module d'évaluation UCEU 80-1. Broche 3 raccordée à la masse (0 Vcc) et broche 1 raccordée au +24 Vcc.

### 3. Programmation du détecteur

Toute la programmation s'effectue par le module d'évaluation UCEU 80-1, consulter le manuel de ce module.

## Installazione

Italiano

### 1. Montaggio del sensore

Montare il sensore nella posizione desiderata, puntato verso l'oggetto di riferimento, ed assicurarsi che la distanza tra questo e il sensore ricada all'interno della distanza di attivazione.

### 2. Alimentazione del sensore

Il sensore è alimentato dall'unità di valutazione UCEU 80-1. Il pin 3 viene collegato a terra (0 VCC) ed il pin 1 viene collegato a +24 VCC.

### 3. Programmazione del sensore

L'intera programmazione viene effettuata mediante l'unità di valutazione UCEU 80-1. Vedere il manuale relativo a tale unità.

## Installation

Deutsch

### 1. Montage des Sensors

Montieren Sie den Sensor in der gewünschten Position mit Ausrichtung auf das Objekt. Kontrollieren Sie, dass der Objektabstand innerhalb der Sensorreichweite liegt.

### 2. Sensorversorgung

Der Sensor wird über die Auswerteeinheit UCEU 80-1 versorgt. Klemme 3 an Erde (0 V DC) und Klemme 1 an +24 V DC anschließen.

### 3. Programmierung des Sensors

Die Sensorprogrammierung erfolgt über die Auswerteeinheit UCEU 80-1. Siehe entsprechende Bedienungsanleitung.

## Instalación

Español

### 1. Montaje del sensor

Monte el sensor en la posición requerida apuntando hacia el objeto y compruebe que la distancia al objeto esté dentro del alcance del sensor.

### 2. Alimentación del sensor

El sensor es alimentado por la unidad de evaluación UCEU 80-1. Conecte la patilla 3 a tierra (0 VCC) y la patilla 1 a +24 VCC.

### 3. Programación del sensor

Toda la programación es realizada por la unidad de evaluación UCEU 80-1. Consulte el manual para más información sobre esta unidad.

## Installation

Dansk

### 1. Montering af aftasteren

Monter aftasteren i den ønskede position, så den peger mod emnet. Sørg for, at afstanden til emnet ligger inden for aftasterens rækkevidde.

### 2. Aftasterforsyning

Aftasteren forsynes af evalueringensheden UCEU 80-1. Ben 3 forbindes til jord (0 V DC), og ben 1 forbindes til +24 V DC.

### 3. Programmering af aftasteren

Al programmering foretages af evalueringensheden UCEU 80-1. Se vejledningen til denne enhed.

## Specifications / Technische Daten / Caractéristiques Techniques / Especificaciones / Caratteristiche Tecniche / Spezifikationen

### Rated operational voltage (U<sub>n</sub>)

Nenn-Betriebsspannung / Tension de fonctionnement nominale / Tensión de alimentación / Tensione di alimentazione / Nominel spændingsområde

Ripple included  
einschl. Restwelligkeit / ondulation incluse / ondulación incluida / ripple incluso / inkl. ripple

19 - 30 VDC (19 - 30 VCC)

### Ripple

Restwelligkeit / Ondulation / Ondulación / Ripple / Ripple

≤ 10%

### No-load supply current (I<sub>0</sub>)

Leerlaufstrom / Courant d'alimentation à vide / Consumo de corriente sin carga / Assorbimento / Tomgangsstrøm

≤ 50 mA

### Protection

Schutz / Protection / Protección / Protezione / Beskyttelse

Reverse polarity, short-circuit, transients  
Verpolung, Kurzschluss, Transienten /  
Inversion de polarité, court-circuit, transitoires /  
Inversión de polaridad, cortocircuitos, transitorios /  
Inversione di polarità, corto circuito, transitori /  
Polaritet, kortslutning, transienter

### Input

Eingang / Entrée / Entrada / Ingresso / Indgang

Pin 4 / Klemme 4 / Broche 4 / Patilla 4 / Pin 4 / Ben 4  
Transmitting pulse 8-30 VDC. R<sub>i</sub> > 100 kohm.  
To apply UCEU 80-1.

Sende-Impuls 8-30 VDC. R<sub>i</sub> > 100 kohm mit Auswerteeinheit UCEU 80-1.  
Impulsion de transmission 8-30 Vcc. R<sub>i</sub> > 100 kohm - à appliquer au module UCEU80-1.

Pulso de transmisión 8 a 30 VCC. R<sub>i</sub> > 100 kohm - para aplicar UCEU80-1.  
Impulso de trasmissione 8-30 VCC R<sub>i</sub> > 100 kohm - per attivare UCEU80-1.

Sendeimpuls: 8-30 V DC. R<sub>i</sub> > 100 kohm - via UCEU 80-1

### Output

Ausgang / Sortie / Salida / Uscita / Udgang

Pin 2 / Klemme 2 / Broche 2 / Patilla 2 / Pin 2 / Ben 2  
Distance to target - to apply UCEU80-1  
Objektabstand - mit Auswerteeinheit UCEU 80-1  
Distance à la cible - à appliquer au module UCEU80-1  
Distancia al objeto - para aplicar UCEU80-1  
Distanza dall'oggetto - per attivare UCEU80-1  
Afstand til emne - via UCEU 80-1

Pin 5 / Klemme 5 / Broche 5 / Patilla 5 / Pin 5 / Ben 5  
Temperature 2.93 VDC @ 20°C, 10 mV/°C  
Temperatur 2,93 VDC @ 20°C, 10 mV/°C  
Température 2,93 VCC @ 20°C, 10 mV/°C  
Temperatura 2,93 VCC a 20°C, 10 mV/°C  
Temperatura 2,93 VCC a 2,93 VCC, 10 mV/°C  
Temperatur 2,93 V DC @ 20°C, 10 mV/°C

### Resolution

Auflösung / Résolution / Resolución / Risoluzione / Oplosning

≥ 20 mm

### Linearity

Linearität / Linéarité / Linearidad / Linearità / Linearitet

0.5%

### Repeatability

Wiederholgenauigkeit / Précision de répétition / Repetibilidad / Ripetibilità / Gentagelsesnøjagtighed

0.5%

### Temperature deviation

Temperaturabweichung / Dérive de température / Desviación de temperatura / Deviazione di temperatura / Temperaturafvigelse

1%

### Rated operating distance (S<sub>n</sub>)

Nenn-Schaltabstand / Distance nominale de fonctionnement / Distancia nominal de detección / Distanza di attivazione nominale / Nominel tæstefstand

800 - 8000 mm

### Operating temperature

Umgebungstemperatur, Betrieb / Température en fonctionnement / Temperatura ambiente, trabajo / Temperatura di funzionamento / Omgivelsestemperatur, drift

0° --> +70°C (32° --> +158°F)

### Storage temperature

Umgebungstemperatur, Lager / Température stockage / Temperatura ambiente, almacenamiento / Temperatura di immagazzinaggio / Omgivelsestemperatur, lager

-20° --> +80°C (-4° --> +176°F)

### Degree of protection

Schutzart / Indice de protection / Grado de protección / Grado di protezione / Tæthedegrad

IP 67 (Nema 1, 3, 4, 6, 13)

### Programming

Programmierung / Programmation / Programación / Programmazione / Programmering

By evaluation unit UCEU 80-1  
Mit Auswerteeinheit UCEU 80-1  
Par l'intermédiaire du module d'évaluation UCEU 80-1  
Por unidad de evaluación UCEU 80-1  
A mezzo dell'unità di valutazione UCEU 80-1  
Med evalueringensheden UCEU 80-1